

MSC a LATTICE disztribútora

LA/2010.05.21

Tisztelt Partnerünk!



Szeretnénk bemutatni a univerzális TFT vezérlő összeállítását, **LCD-Pro Video Vezérlőt** ! Ez a KIT ECP2 FPGA alapú, több mint 30 féle kijelzőt ismer és vezérelni tud 2” ÷ 23” méretben, 4:3 vagy 16:9 képarányban. Érintőképernyő kezelésre és háttérvilágítás (LED) vezérlésre is fel van készítve. A paraméterek beállítása USB-én keresztül lehetséges. Az ispLEVER programmal lehet módosítani az FPGA programját.

ÁRA: 349 EUR + áfa.

Lattice LCD-Pro Video Vezérlő

7” WVGA 840x480 + érintő képernyő

Lattice ECP2-50 FPGA

Bemenetek:

VGA – RGB analóg

Kompozit video: PAL,NTSC,SECAM

USB 2.0

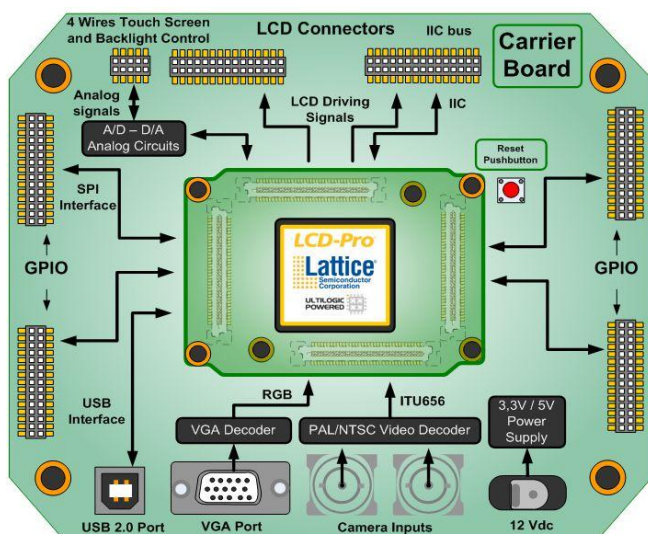

Tartozékok:

Színes kamera

USB kábel

12VDC tápegység

JTAG kábel adapter

LCD-Pro konfigurációs CD

A hordozó és az FPGA kártya elrendezése a csatlakozókkal.

Az LCD-Pro paraméterei:

TFT: 2" ÷ 23", képarány: 4:3, 16:9

Felbontás: 320x240 ÷ 1366x768

Vezérelhető TFT: több, mint 30 beépített típus

Grafikai lehetőségek: multilayer, layer overlay, PIP, smooth scrolling, color-key transparency, alpha blending, alpha masking

Video: multiple video layers, real-time scaling, cropping, positioning,

Grafikai gyorsítás: solid fill, bitmap copying, Porter-Duff alpha blending, generic bitmap copying

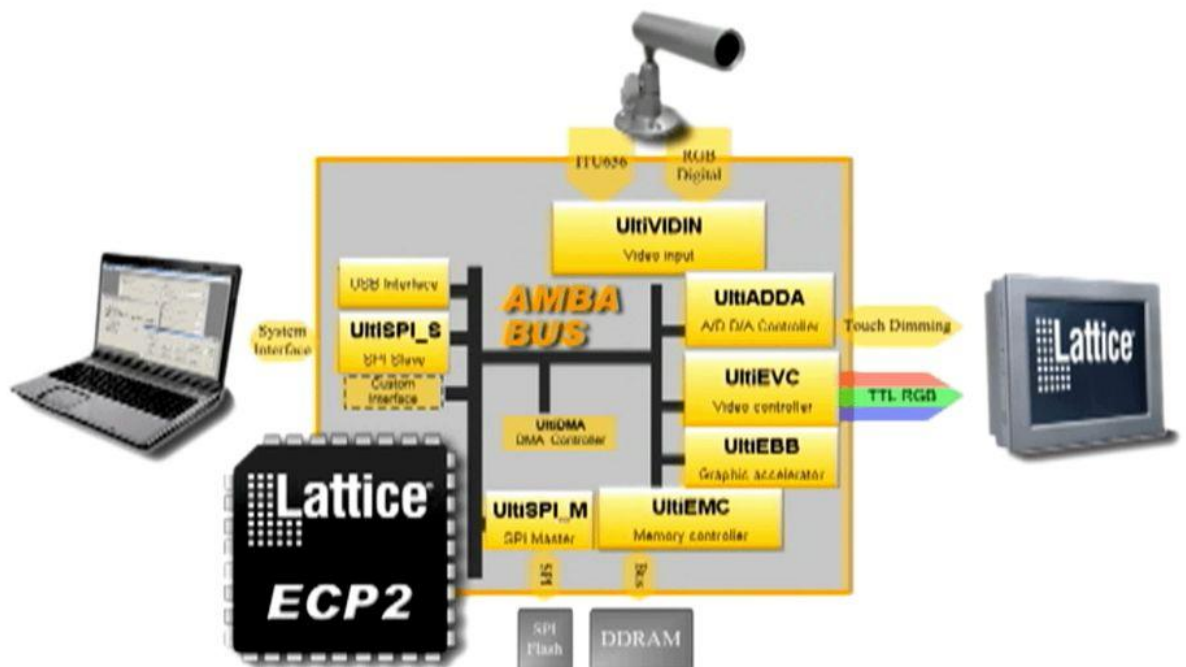

Az LCD-Pro felépítése és az FPGA-ban megvalósított IP elemek.

Az LCD-Pro kit alkalmas az LCD-Pro IP könyvtár kipróbálására, amely flexibilis és konfigurálható elemekt tartalmaz kijelző vezérlésre, grafikus és video alkalmazásokra. A könyvtári elemek az AMBA (Advanced Microcontroller Bus Architecture) busz architektúrára alapozottak, megengedve széleskörű összekapcsolását a nagyszámú rendszer elemnek. Az LCD-Pro IP elemek a Lattice ECP2 FPGA-ban lettek alkalmazva.

Felhasználói területek:

- Ipari és automatizálási vezérlés
- Autóipari grafika és video rendszer

- Orvosi monitorok és készülékek
- Mosógépek és hűtők
- Épület automatizálás
- Hajózási rendszerek
- ATM, árusító automata

Rendelési kód: LFE2-50E-LCDPRO-EVN

Gigler József
applikációs mérnök

MSC Budapest Kft. 1034 Budapest Bécsi út 120

Tel: (1) 250-9039

Fax: (1) 250-9041

Email: jgig@msc-ge.com

Web: www.mscbp.hu

Ha nem kér hírlevelet, tájékoztatást email-ben az MSC Budapest Kft.-től, kérjük, küldjön egy üzenetet a jgig@msc-ge.com címre, a tárgy rovatban „leiratkozás a hírlevélről” jelöléssel.